



Vorbereitung zur Montage der Domstrebe bei Fahrzeugen **ohne** Domstrebe (Bild1/1a)



Bild 1



Bild 1a

Um die Domstrebe montieren zu können ist es erforderlich ein Blech in der Spritzwand zu wechseln. Um das Blech zu demontieren müssen Sie die Scheibenwischerarme und den Windlauf unterhalb der Windschutzscheibe entfernen.

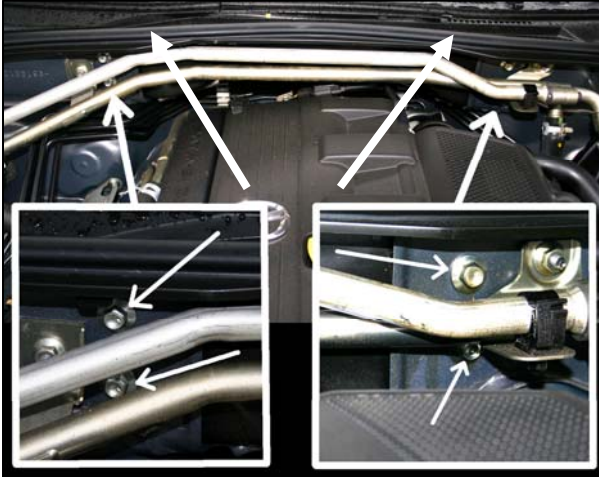
Jetzt werden noch zusätzliche Schrauben sichtbar (Bild1) die für die Montage des Bleches verwendet werden. Das Blech wird herausgenommen und gegen das neue Blech (Bild 1a) mit Befestigungsbolzen ersetzt. Die Schrauben werden mit 7,8 – 11 Nm festgezogen.

Entfernen Sie die Dobleche rechts und links (siehe Bild 2 Pos.1)

Um die Dobleche rechts und links (1) entnehmen zu können lösen Sie wenn vorhanden die Befestigungsmuttern des i-loop Wandlers und PCM-Sensors.

Jetzt kann die Aluminium Domstrebe (Bild 3) montiert werden.

Montage der Aluminiumdomstrebe bei Fahrzeugen mit Domstrebe

Demontieren Sie die originale Domstrebe. (Bild 2)



Bild 2

Entfernen Sie zuerst die kurze Verbindungsstrebe (4). Jetzt lösen Sie die zwei Querstreben (2 und 3). Um die Dobleche rechts und links (1) entnehmen zu können lösen Sie wenn vorhanden die Befestigungsmuttern des i-loop Wandlers und PCM-Sensors.

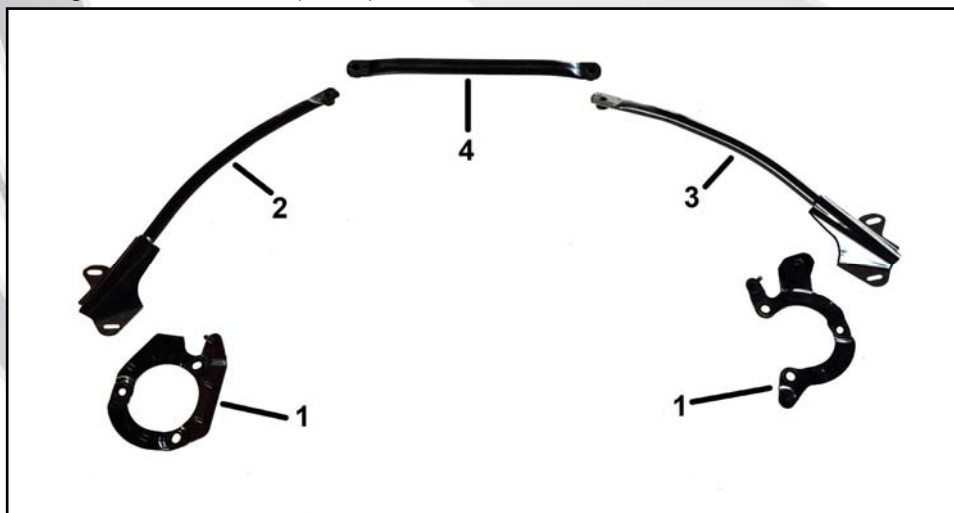

I.L. MOTORSPORT

Einbauanleitung

Domstrebe ND vorne

ND0-301097

09.2017

Montage der Aluminium Domstrebe (Bild 3)



Bild 3

Positionieren Sie Domhalter (A) auf den Domlagern und fixieren Sie diese mit den originalen Muttern.

Befestigen Sie den i-loop Wandler und den PCM-Sensors an den entsprechenden Befestigungspunkten der Domhalter.

Verwenden Sie bei der PCM-Sensor Befestigung die im Lieferumfang enthaltenen Schrauben.

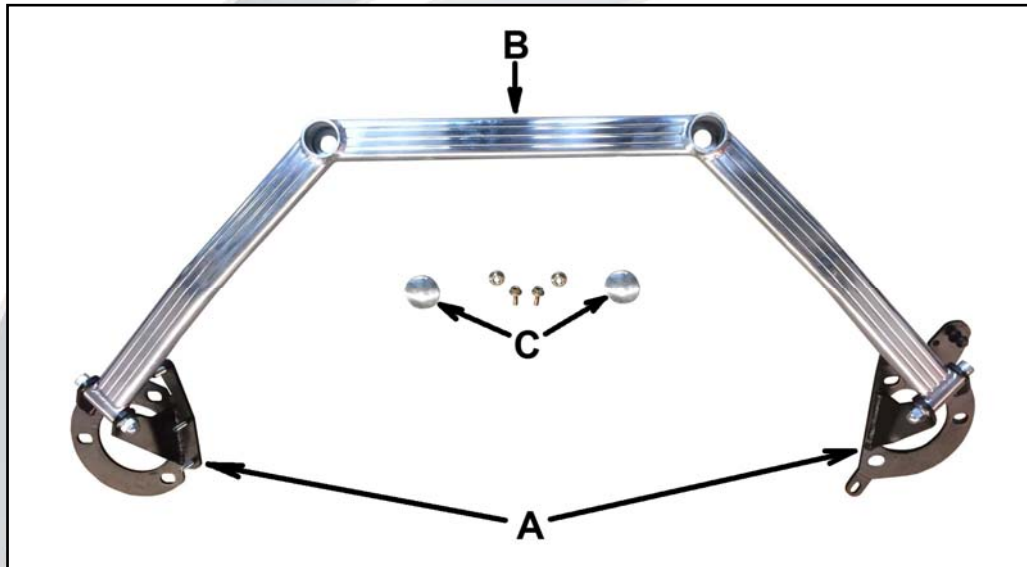
Jetzt legen Sie die Aluminiumdomstrebe (B) auf die Gewindebolzen an der Spritzwand und verbinden die Strebe mit den Domhaltern.

Als erstes werden die Domhalter festgezogen. (46 - 60 Nm)

Nun wird die Strebe an der Spritzwand befestigt. Verwenden Sie dazu die im Lieferumfang enthaltenen Mutter. (16 - 27 Nm)

Jetzt werden die Schrauben an den Domhaltern und Domstrebe festgezogen. (16 - 27 Nm)

Nun werden die Aluminiumdeckel (C) in die Befestigungstöpfe an der Spritzwand gedrückt.

Hinweis: Fetten Sie den Gummiring des Deckels leicht ein.